

組合せ表 (男子)

Aブロック

Bブロック

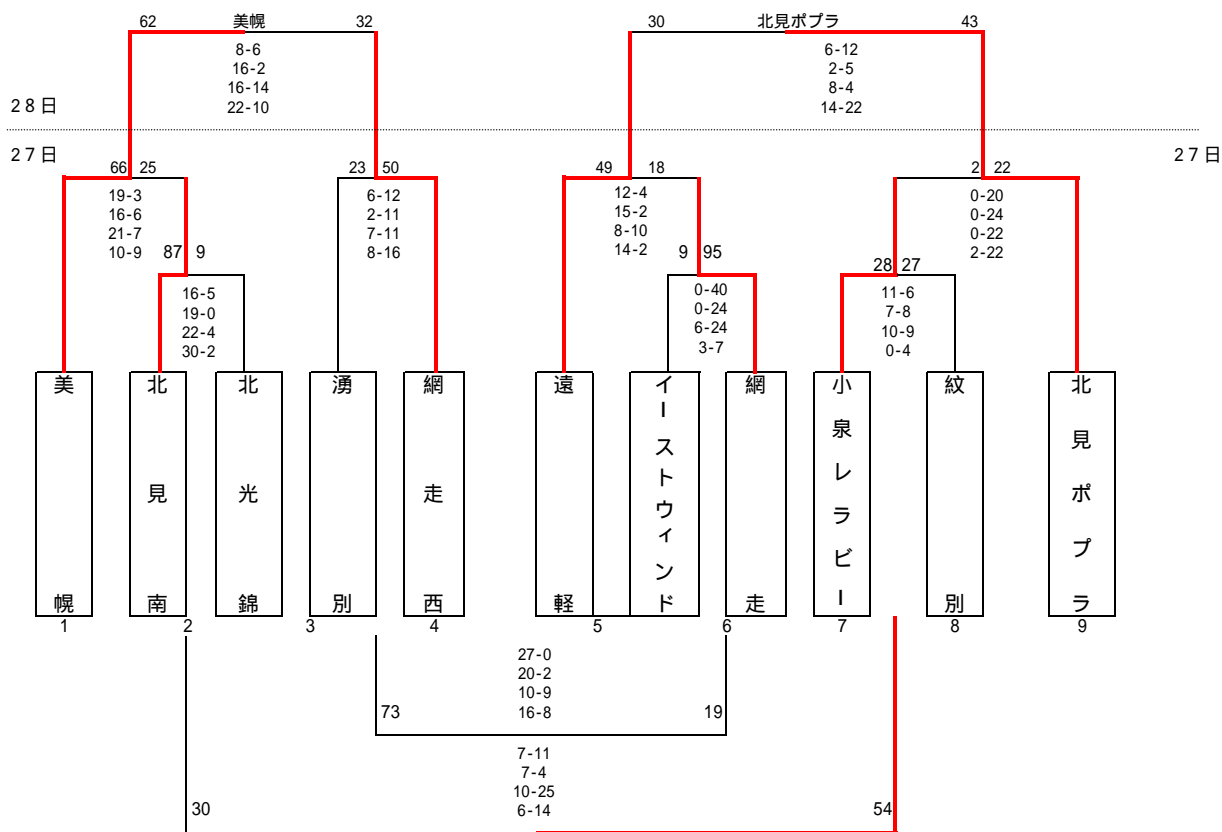

Cブロック

Dブロック

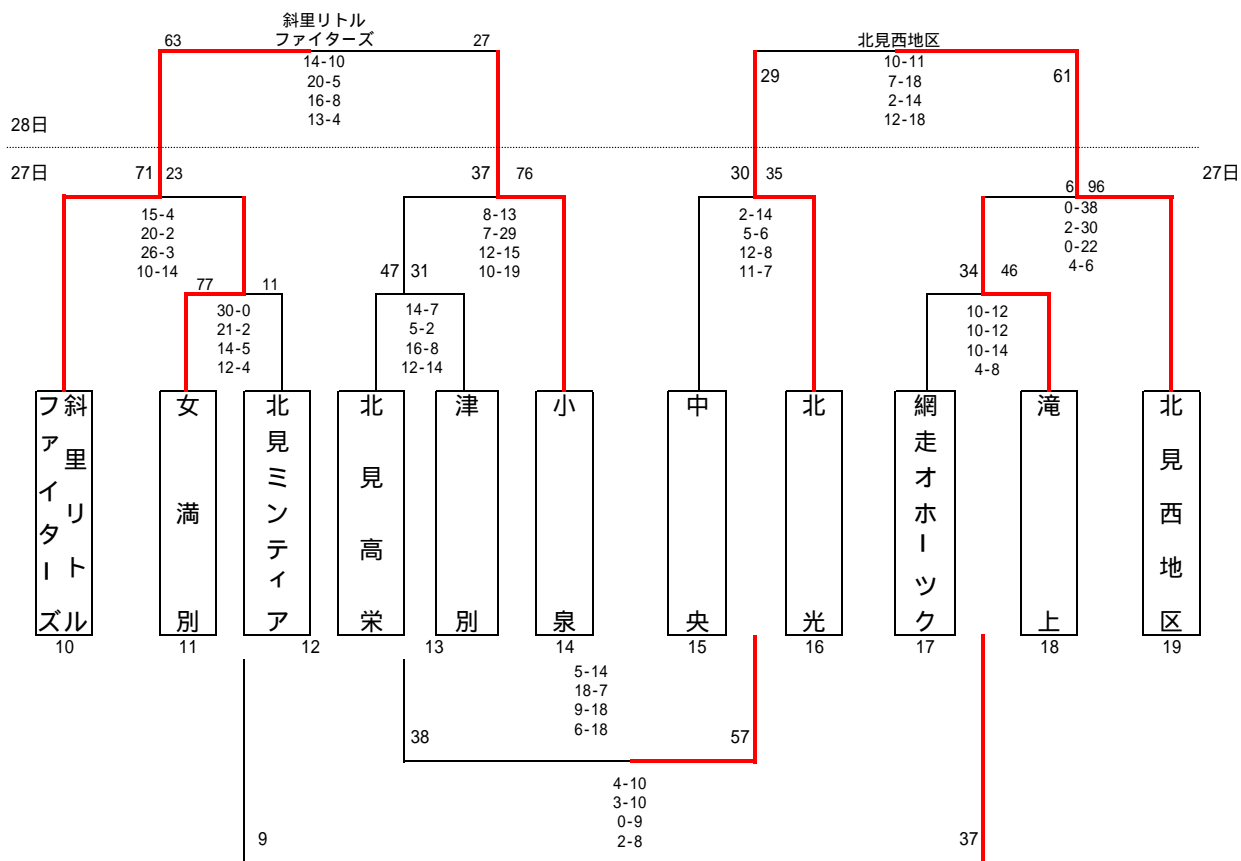

組合せ表 (女子)

